



S-CROSS





Täysin uusi S-Cross

S-Crossin itsevarma SUV-muotoilu ja älykkäät turvavarusteet ovat vasta alkua. S-Crossissa on paljon tilaa ystäville, perheelle ja tavaroille. AllGrip Select -nelivetojärjestelmän avulla ajat turvallisesti niin mökki- kuin moottoritietä. Korkean istuma-asennon myötä S-Crossista on hyvä näkyvyys ulos ja siihen on helppo nousta kyytiin.

Näyttävän näköinen

Meitä kehoitetaan usein olemaan tuomitsematta ensivaikutelman perusteella, mutta S-CROSS paljastaa todellisen luonteensa jo ensimmäisellä silmäyksellä. Huomaat, että se on näyttävä SUV. Sen pysty keula ja suuri etusäleikkö herättää huomiota. Mutta kun katsot hieman tarkemmin, huomaat, että se on myös tyylikäs ja hienostunut.



Voimakas SUV-muotoilu

Hyvän ensivaikutelman tekeminen on aina tärkeää, mutta mieleen jäävän vaikutelman tekeminen on vaikeaa. Ero on yksityiskohdissa.



LED-ajovalot

Vaikuttava pianomusta jäähdyttäjän säleikkö erottaa S-Crossin heti kilpailijoistaan. Suzuki-logo on sijoitettu säleikön halkaisevaan kromiseen palkkiin, joka viimeistelee S-Crossin ulkonäön.



Tyylitelty etusäleikkö

Vaikuttava pianomusta jäähdyttäjän säleikkö erottaa S-Crossin heti kilpailijoistaan. Suzuki-logo on sijoitettu säleikön halkaisevaan kromiseen palkkiin, joka viimeistelee S-Crossin ulkonäön.



Katumaasturin särmikkyys

Kulmikkaat lokasuojien kaaret, suuret hopeiset etu- ja takapuskurin koristeet sekä mustat helmasuojat luovat vahvan ensivaikutelman.



Integroidut kattokaiteet

Hopeiset anodisoidut alumiiniset kattokiskot ovat yhtä upeat kuin käytännölliset.

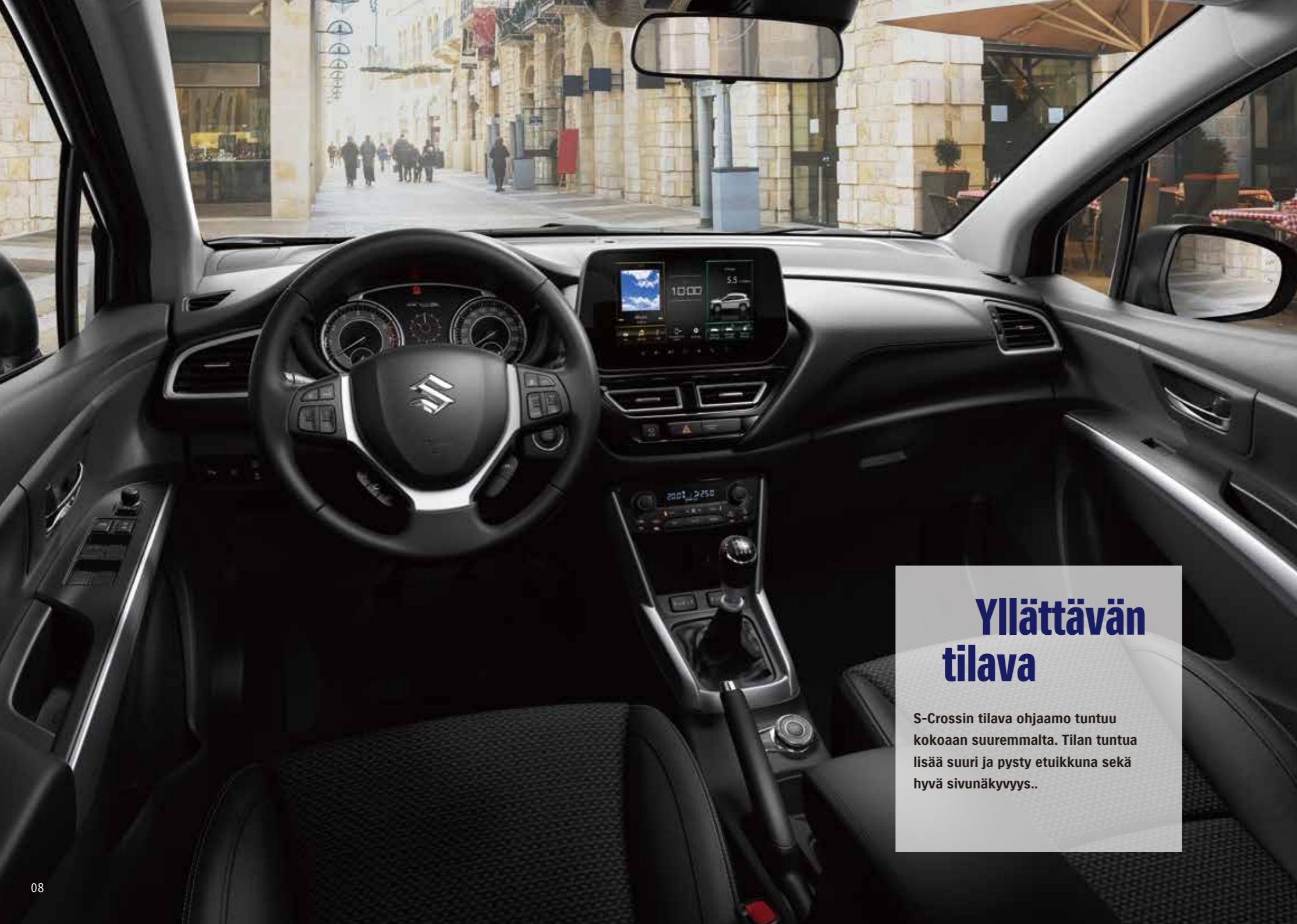

Yllättävän tilava

S-Crossin tilava ohjaamo tuntuu kokoaan suuremmalta. Tilan tuntua lisää suuri ja pysty etuikkuna sekä hyvä sivunäkyvyys..



Tilava matkustajille

Etu- ja takaistuimilla on runsaasti tilaa, jolloin on helppo rentoutua ja nauttia kyidistä.



Panoraamakattoluukku

Avattava panoraamakattoluukku tuo runsaasti valoa ja raikasta ulkoilmaa. (GLX+SR)



Kaksialueinen automaattinen ilmastointilaite

Kaksialueisen automaatti-ilmastoinnin lämpötilan voi säätää kuljettajan ja matkustajan yksilöllisten mieltymysten mukaan.



Istuinverhoilu

GLX+SR-varustetason tyylikkäässä ja ergonomisesti muotoilluissa istuimissa on aitoa nahkaa sivuilla ja kuvioitua synteettistä nahkaa keskellä. GL+-varustetason istuimissa on sama muotoilu, mutta kangasverhoiltuna.

Lämmitetyt etuistuimet

Etuistuimet on varustettu istuinlämmittimillä, joissa on kaksi eri lämmitystehoa. Takamatkustajien lämmityskanava on myös vakiona.



Säädettävä takaistuimen selkänoja

Takaistuimen selkänoja on säädettävissä kahteen asentoon mukavuuden lisäämiseksi tai tavaratilan maksimoimiseksi. (GL+ ja GLX)

Yhdistä maailmaan

Uuden seikkailun aloittaminen ei tarkoita maailman jättämistä taakse. S-CROSSissa on tekniikka ja toiminnot, jotka pitävät sinut yhteydessä autoosi ja elämäntyyliisi.



Multimediajärjestelmä

Multimediajärjestelmästä löytyy mm. langaton Apple CarPlay® ja Android Auto™, äänikomennot ja handsfree-puhelut. Vakiotoimintoihin kuuluu myös radio, musiikki ja elokuvat USB:n kautta, iPod ja Bluetooth® -musiikin toisto. Kosketusnäytöltä näkee myös auton tietoja, kuten polttoaineenkulutuksen, jäljellä olevan ajomatkan, hybridijärjestelmän toiminnan, varoitukset, peruutuskameran kuvan. GL+-varustetaso on varustettu 7 tuuman WVGA-näytöllä, kun taas GLX+SR-varustetaso on varustettu 9 tuuman HD-näytöllä ja navigointijärjestelmällä. *

*Ei suomenkielinen



9-tuumainen multimedianayttö (GLX)



7-tuumainen multimedianayttö (GL ja GL+)

Smartphone Connectivity

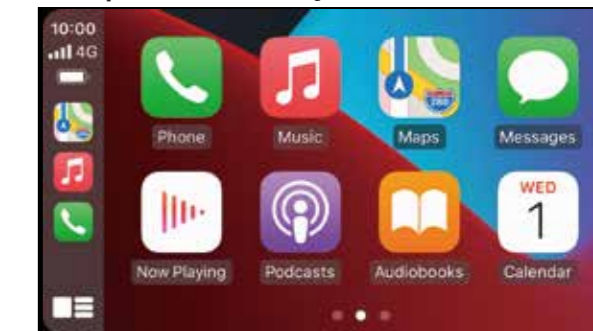

Apple CarPlay™ -sovelluksella voi yhdistää iPhoneen langattomasti tai USB -yhteyden kautta auton näytölle, jolloin iPhonea voi ohjata joko äänikomennoilla tai auton näytöltä.



Android Auto™ on yksinkertaisempi ja turvallisempi tapa käyttää puhelinta autossa. Android Auto -yhteensopiva matkapuhelin liitetään USB-johdolla, minkä jälkeen puhelinta voi käyttää auton näytöltä tai äänikomennoilla.

Arkeen ja vapaa-aikaan

S-Cross täyttää niin arjen työmatka- kuin vapaa-ajan viikonloppumatka-vaatimukset.



Monikäyttöinen tavaratila

Takaistuimien selkänojat taittuvat 60:40 suhteessa, ja tavaratilan välikansi voi olla eriasennoissa. Tavaratilassa on kätevä kuljettaa erilaisia ja erimuotoisia tavaroita. Perusasennossa S-Crossin tavaratila on 440 litraa.



Aurinkolasipidike

Katosta löytyy kätevä aurinkolasipidike. Sen yhteydessä on myös karttavalot.



Säilytystilaa

Keskikonsolissa on USB-liitin ja kätevää säilytystilaa pienille tavaroille.



Takaistuimien käsinoja

Sisäänvedettävä käsinoja sisältää kaksi mukipidikettä takamatkustajille. (GL+ ja GLX)



Keskikäsinoja

Etuistuimien keskikäsinoja on säädettävä ja se myös sisältää kätevää säilytystilaa.



Lehtitasku

Etumatkustajan istuimen selkänojassa on kätevä lehtitasku, missä on hyvä säilyttää lukemista tai tablet-tietokone.



Runsaasti voimaa

Myös ajomatkan pitää olla hauska. S-Crossin voimalinja on innovatiivinen yhdistelmä tehoa, tehokkuutta ja taloudellisuutta.



1,4 Boosterjet -moottori

Boosterjet-turbomoottorissa on tehoa 95 kW (129 hv) ja vääntöä 235 Nm matalilla kierroksilla, mikä tekee ajamisesta vaivatonta. Moottorissa polttoaineen suorasuihkutus hoidetaan seitsemänreikäisillä suuttimilla. Sähköisellä venttiilien ajoituksella, pakokaasujen takaisinkierätyksellä ja korkealla puristussuhteella parannetaan polttoainetaloudellisuutta.



6-vaihteinen manuaalivaihteisto

Optimoidut välityssuhteet parantavat polttoainetaloudellisuutta ja lisäävät samalla suorituskykyä. Vaihteidenvaihto on sulavaa, ja kiinteä vaihteistokotelo vaimentaa tärinöitä mukavuuden lisäämiseksi.

6-vaihteinen automaattivaihteisto

Laajat välityssuhteet tarjoavat erinomaisen kiihtyvyyden myös paikaltaan lähtiessä. Ja mikä tärkeintä, ne vähentävät polttoainekulutusta moottoritienopeuksilla.



Itselataava hybridi

Kevyt ja vahva hybridijärjestelmä tarjoaa sekä polttoainetaloudellista hybridi- että sähköajoa. Se koostuu 1,5-litraisesta Dualjet-moottorista, moottorigeneraattoriyksiköstä (MGU), AGS-automaattivaihteistosta ja ajoakusta. Sähkömoottorin teho on 24,6 kW ja vääntömomentti 60 Nm. Itselataavan hybridivoimalinjan kokonaisteho on 85 kW (116 hv).

Hybridijärjestelmä käyttää joko bensiinimoottoria, sähkömoottoria (MGU) tai molempia samaan aikaan ajo-olosuhteista riippuen polttoainetaloudellisuuden parantamiseksi. Tasaisella nopeudella ajettaessa polttomoottorilla ladataan ajoakkuun virtaa. Hidastettaessa ja jarrutettaessa syntyvä energia kerätään talteen ja ladataan ajoakkuun.

Hybridijärjestelmässä on valittavissa kaksi ajotilaa: Standard ja Eco. Standard-ajotilassa sähkömoottori (MGU) avustaa polttomoottoria kiihdytyksissä ja tekee niistä ripeämpiä. Eco-ajotilassa painotetaan polttoainetaloudellisuutta. Siinä on enemmän sähköistä ajoa ja kaasupolkimen painallusta "kevennetään" polttoainetaloudellisuuden saavuttamiseksi.

AGS-automaattivaihteisto

Automaattivaihteisto tekee ajamisesta vaivatonta. Hybridijärjestelmän sähkömoottori varmistaa sulavat vaihtevaihdot. Kuusi vaihdetta ja optimaaliset välityssuhteet parantavat polttoainetehokkuutta.

LITIUMIONIAKKU

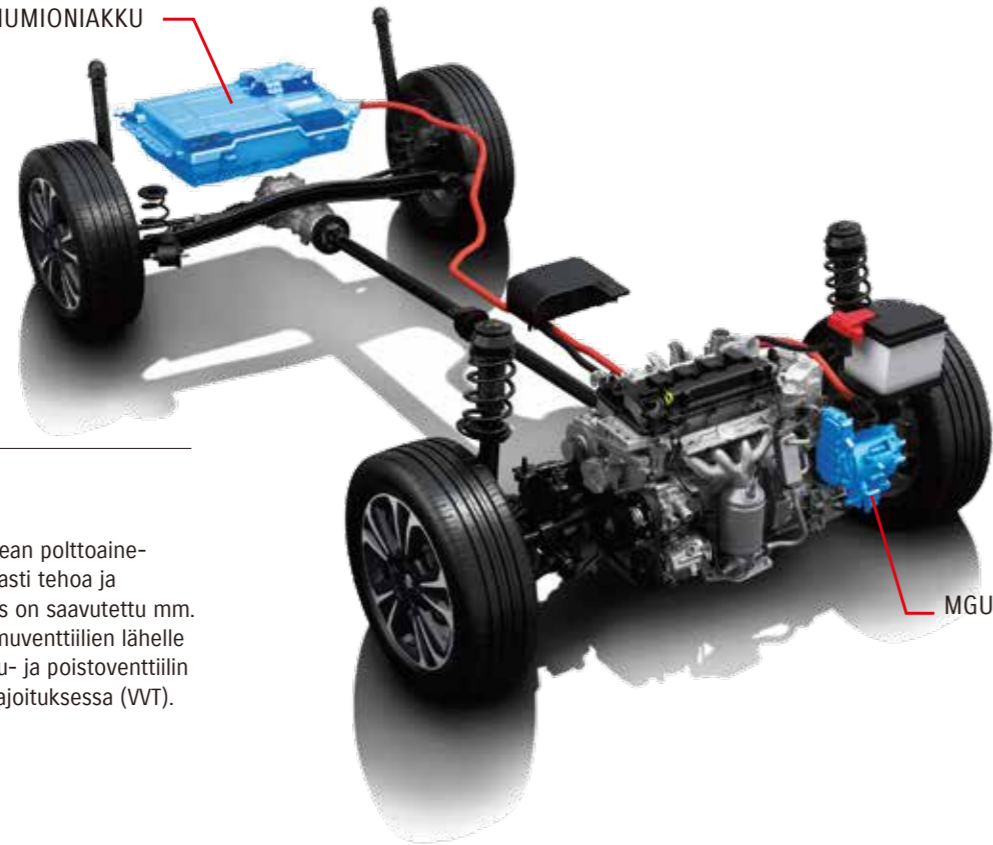

1,5 Dualjet -moottori

1,5-litrainen bensiinimoottori tarjoaa korkean polttoainetehokkuuden, alhaiset päästöt sekä runsaasti tehoa ja vääntöä. Erinomainen polttoainetehokkuus on saavutettu mm. sijoittamalla kaksoispolttoainesuuttimet imuventtiilien lähelle ja nostamalla puristussuhdetta. Lisäksi imu- ja poistoventtiilien ajoitus on optimoitu muuttuvassa venttiilijäoituksessa (VVT).

Älykäs hybridijärjestelmä

S-Crossin hybridijärjestelmä tietää, mitä kuljettaja haluaa ja milloin haluaa; polttoainetehokkuuden maksimoiminen rauhallisen ajon aikana tai lisätä tehoa tarvittaessa.



48V kevythybridi

Manuaalivaihteisessa S-Crossissa on 48 voltin jännitteellä toimiva kevythybridijärjestelmä. Hybridijärjestelmä sisältää kulutuksen pienentämiseksi 48 voltin jännitteellä toimivan yhdysrakenteisen käynnistin- generaattorin (ISG) tavallisen laturin sijaan. Yhdysrakenteinen käynnistysgeneraattori (ISG) on laturi, jossa on moottoritoiminto. Sähkömoottorin teho on 10 kW ja vääntömomentti 50 Nm. Akun koko on 0,384 kWh. Hybridijärjestelmässä on seuraavat toiminnot: jarrutusenergian talteenotto, polttomoottorin sähköavustus, käynnistysmoottoritoiminto, väännön täydennys ja lisäys sekä sähköinen tyhjäkäynti.

Väännön täydennys

Kaasupoljinta painettaessa polttomoottorin toiminnassa on aina viivettä, mutta sähkömoottorissa ei ole käytännössä viivettä. Hybridijärjestelmän sähkömoottori täydentää vääntöä silloin, kun polttomoottorissa on viivettä, parantaen moottorin vastetta kiihdyttäessä.

Sähköinen tyhjäkäynti

Polttoainetta säästetään monipuolisesti, ja yksi tärkeimmistä on sähköinen tyhjäkäynti. Kun kytkin painetaan pohjaan alle 80 km/h nopeudessa, polttoaineensuihkutus katkeaa. Bensiinimoottori pysyy kuitenkin käynnissä sähkömoottorin avulla, joten kiihdyttäessä ei tule moottorin käynnistymisen aiheuttamaa nykäisyä.

Väännön lisäys

Hybridijärjestelmän sähkömoottori lisää poltto- moottorin tuottamaa kokonaisvääntöä, kunnes turboahdin alkaa vaikuttaa. Tämä tekee kiihdyttämisestä sulavampaa.

Järjestelmä ottaa hidastuksissa energiaa talteen ja käyttää sitä hyödyksi liikkeellelähdoissä ja kiihdytyksissä polttoaineen kulutuksen minimoimiseksi ja suorituskyvyn parantamiseksi. Normaleissa ajo-olosuhteissa järjestelmä pienentää polttoaineen kulutusta sähkömoottorin keventäessä polttomoottorin kuormaa. Kun järjestelmä havaitsee, että kuljettaja tarvitsee nopeaa kiihdytystä sähkömoottori avustaa polttomoottoria.

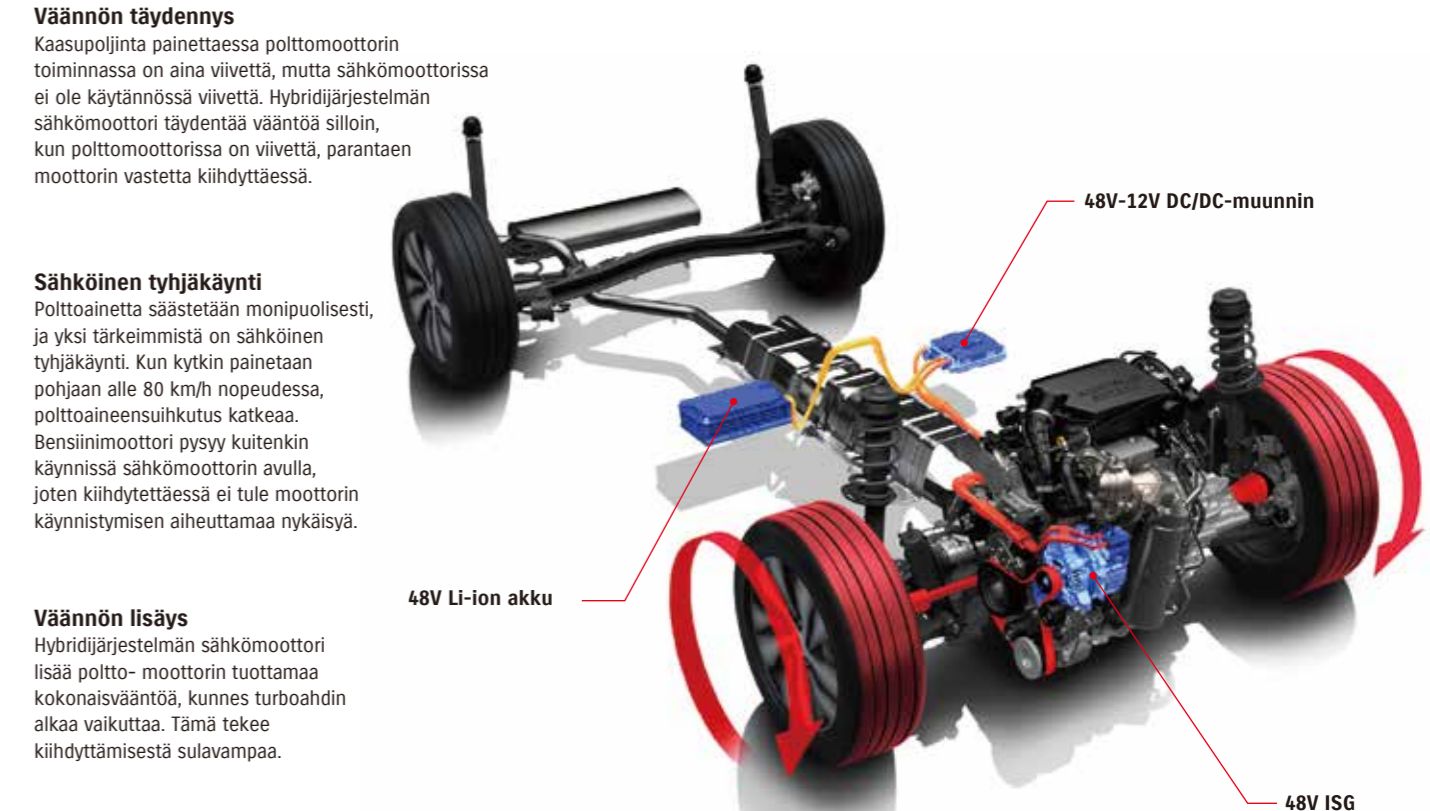

ALLGRIP ylittää kaikki esteet

Suzukilla on vankka kokemus nelivedosta – jo 50 vuoden ajan. AllGrip-neliveto-tekniikka huolehtii puolestasi siitä, että voima välittyy tienä aina oikealla tavalla, joko automaattisesti tai valitsemasi ajoasetuksen mukaan, olipa olosuhteet mitkä tahansa.



ALLGRIP SELECT

AllGrip Select -nelivetojärjestelmä

AllGrip Select -nelivetojärjestelmässä on neljä kuljettajan valittavissa olevaa ajoasetusta (Auto, Sport, Snow ja Lock), joilla optimoidaan pito, ajettavuus ja polttoaineenkulutus erilaisten ajo-olosuhteiden mukaan.



Auto

Auto-asento painottaa nelivedon polttoainetaloudellisuutta normaaleissa ajo-olosuhteissa. Järjestelmä kytkee nelivedon automaattisesti päälle havaitessaan luistoa.



Sport

Sport-asento parantaa kaarreajo-ominaisuuksia kohdistamalla takapyöriin lisää voimaa. Samalla se lisää moottorin nopeaa reagointia kaasupolkimen painallukseen, sekä pitää moottorin kierrosluvun korkeana automaattivaihteistolla varustetuissa malleissa.



Snow

Snow-asento on ihanteellinen lumisilla, päällystämättömillä ja muilla liukkailla pinnoilla. Snow-asento lisää ajovakautta ja parantaa pitoa jakamalla voimaa kaikille pyörille kaasupolkimen asennon ja ohjausliikkeiden perusteella.



Lock

Lock-asennossa voima jakautuu tasaisesti etu- ja taka-akseleiden välillä, jonka vuoksi se sopii vaikeakulkuisessa ja vaativassa maastossa ajamiseen. Asetus vaihtuu Snow-tilaan nopeuden noustessa yli 60 km/h.

Keskityt vain tärkeimpään

Turvallisesti ajaminen edellyttää kuljettajan katseen pitämistä tiellä ja keskittymistä ympärillä tapahtuvaan. Useiden kameroiden ja antureiden ansiosta S-Cross helpottaa kuljettajan työtä huomattavasti.

Suzukin turvatuki

Suzuki on sitoutunut parantamaan autojen turvallisuutta, ja tarjoamaan mielenrauhaa erilaisiin ajotilanteisiin. Yksi mukavan ja stressittömän omistajakokemuksen tärkeimmistä puolista on luottamus autoon ja sen ajamiseen. Suzukin erittäin kattava turvavarustelu tekee ajamisesta miellyttävämpää.



Törmäksenestoavustin (DSBS)

Törmäksenestoavustin auttaa estämään törmäyksiä muiden ajoneuvojen ja jalankulkijoiden kanssa. Järjestelmän sensorit tarkkailevat liikenneympäristöä ja järjestelmä varoittaa kuljettajaa mahdollisesta törmäysriskistä ja tarpeen mukaan jarruttaa automaattisesti pyrkien välttämään törmäyksen tai ainakin vähentämään törmäyksestä aiheutuvia vahinkoja.



Aktiivinen kaistavahti

Järjestelmä hyödyntää kamerasensoria tunnistaa auton ajautumisen ajokaistan ulkopuolelle, ja se varoittaa siitä äänimerkillä ja varoitusvalolla. Tarvittaessa järjestelmä kääntää itse ohjauspyörää estääkseen auton ajautumisen ajokaistan tai tien ulkopuolelle.



Kuljettajan vireystilan valvontajärjestelmä

Järjestelmä hyödyntää samoja sensoreita kuin kaistavahti havainnoidakseen ajoneuvon asentoa ja tahatonta ajelehtimista esim. kuljettajan väsymystilan vuoksi. Onnettomuustilanteiden ehkäisemiseksi järjestelmä varoittaa kuljettajaa äänimerkillä ja ilmoituksella auton monitoiminäytöllä, jotta kuljettaja ryhtyisi korjaavaan toimenpiteeseen.



Liikennemerkkien tunnistusjärjestelmä

Liikennemerkkien tunnistusjärjestelmä seuraa liikennemerkkejä ja näyttää ne monitoiminäytöllä, jos kuljettaja ei huomaa niitä ajaessaan.



Mukautuva vakionopeussäädin

Mukautuva vakionopeussäädin ylläpitää mitä tahansa määrättyä ajonopeutta, kun edessä ei ole ajoneuvoa, ja tarpeen mukaan mukauttaa S-Crossin nopeuden edellä kulkevan ajoneuvon nopeuteen säilyttäen riittävän turvavälin.

Lisäksi automaattivaihteisessa S-Crossissa Järjestelmä myös pysäyttää S-Crossin, jos edellä kulkeva ajoneuvo pysähtyy. Mikäli edessä oleva ajoneuvo lähtee liikkeelle 2 sekunnin sisällä, S-Cross lähtee myös liikkeelle säilyttäen riittävän turvavälin.



Kuolleen kulman valvontajärjestelmä

Kuolleen kulman valvontajärjestelmä auttaa vaihtamaan kaistaa turvallisemmin. Sen tutka-anturit tarkistavat kuolleet kulmat auton molemmilla puolilla. Jos järjestelmä havaitsee ajoneuvon, vastaavan puolen sivupeiliin sytty varoitusvalo.



Mäkilähtöavustin

Mäkilähtöavustin pitää jarrut päällä kahden sekunnin ajan, kun kuljettaja siirtää jalan jarrulta kaasulle. Verraton apu esimerkiksi taskuparkkeeraamiseen jyrkässä mäessä.

Huolehtii sinusta

Koskaan ei tiedä milloin salama iskee, joten on hyvä tietää, että S-Crossissa on uusin tekniikka, joka auttaa sinua kaikissa ajotilanteissa.



Risteävän liikenteen varoitusjärjestelmä

Peruutettaessa pois pysäköintiruudusta, risteävän liikenteen varoitusjärjestelmä havaitsee sivuilta lähestyvät autot ja antaa äänimerkin ja ilmoituksen auton monitoiminäytöllä.



360° pysäköintikamera

360 asteen pysäköintikamera lisää turvallisuutta ja mukavuutta. Se käyttää neljää kameraa (edessä, takana ja molemmilla sivuilla) luodakseen erilaisia näkymiä, mukaan lukien 3D-näkymä ja lintuperspektiivi turvallisempaa pysäköintiä varten. (GLX+SR)



3D view

Top view

Pysäköintitutkat edessä ja takana

Pysäköintitutkat helpottavat pysäköintiä ahtaissa paikoissa. Tutkat varoittavat esteestä äänimerkillä ja ajotietokoneen näytöllä. (Saatavilla malleihin GLX + SR)



VARUSTETASOT

GLX +SR



GL+



VÄRIT



Titan Dark Gray Pearl Metallic



Cool White Pearl



Valkoinen



Cosmic Black Pearl Metallic



Silky Silver Metallic



Canyon Brown Pearl Metallic



Energetic Red Pearl



Sphere Blue Pearl

VARUSTEET

	GL+	GLX+SR
ALUSTA		
Renkaat ja vanteet	17", maalattu 215/55R17 17", kiillotettu 215/55R17	S - S
Renkaanpaikkaussarja		S S
ULKOISET VARUSTEET		
Panorama-kattoluukku	-	S
Lokasuojien kaariilistat		S S
Helmasuojat		S S
Kattokaiteet	Hopeiset	S S
Ovenkahvat	Korinväriset	S S
Etumaski		Kromattu Kromattu
Ikkunalista		Kromattu Kromattu
NÄKYVYYS		
LED-lähi- ja -kaukovalot		S S
Ajovalojen korkeudensäätö	Automaattinen	S S
Hämärätunnistimella toimivat valot		S S
Päiväajovalot edessä	LED	S S
Sumuvalot	Edessä / takana	S/S S/S
Tummennetut takaläsit	B-pilarista taaksepäin	S S
Lasinpyyhkimet	Edessä: 2 nopeutta, säädettävä tihkuajoin, pesin Takana: 1 nopeus, tihku, pesin	S S S S
Sadetunnistin		S S
Ulkopeilit	Korinväriset Sähkösäätöiset Lämmitettävät	S S S S S S
	Sähköisesti sivuun taitettavat	S S
	Suuntavilkut sivupeileissä	S S
Taustapeilin päivä/yöasento	Manuaalinen	S S
OHJAUS JA MITTARISTO		
Ohjauspyörä	Korkeus- ja syyvyssäätö Nahkapäällysteinen	S S S S
	Audion käyttökytkimet	S S
	Vakionopeussäätimen/nopeudenrajoittimen käyt-	S S
	Hands Free -käyttökytkimet	S S
Ajotietokone	4,2" LCD-värinäyttö Digitaalikello ja ulkolämpötila	S S S S
	Polttoaineenkulutus	S S
	Keskinopeus	S S
	Polttoaineen riittävyys, km	S S
	Vaihtamistarpeen ilmaisin	S S
	Valitun AllGrip-ajotilan osoitin	S S
MUKAVUUSVARUSTEET		
Sähkötoimiset ikkunannostimet	Edessä / takana	S/S S/S
Kauko-ohjattu keskuslukitus		S S
Avaimeton kulku ja käynnistys		S S
Ilmastointi	Automaattinen, 2 aluetta	S S
Audio	7" kosketusnäyttö 9" kosketusnäyttö	S - - S
	Android Auto, Apple CarPlay	S S
	Peruutuskamera	S -
	360° pysäköintikamera	- S
	Navigointi (ei suomenkielinen)	- S
	Käiutin x 4	S S
	Diskantti x 2	S S
	Keskikäiutin	- S
Mukautuva vakionopeudensäädin		S S
Nopeudenrajoitin		S S

SISÄTILAT				
Sisätilan valaistus	Karttavallo, kattovalo Hansikaslokeron valo	S S S S	S S S S	S S
	Jalkatilan valot edessä	S S	S S	S S
	Keskikonsolin alaosan valo	S S	S S	S S
Häikäisysoijat	Ehostuspeilit valolla, 2 kpl Lipunpidike	S S S S	S S S S	S S
Mukitelineet	Edessä 2 kpl, takana 2 kpl	S S	S S	S S
Pullotelineet	Etuoivissa 2 kpl, takaovissa 2 kpl	S S	S S	S S
Kyynänoja edessä		S S	S S	S S
USB-pistoke	Keskikonsolissa	S S	S S	S S
12V virtapistoke	Tavaratilassa	S S	S S	S S
Ovissa olevien käsinojen verhoilu	Kangas Synteettinen nahka	S - -	S - -	S S
ISTUIMET				
Etuistuimet	Kuljettajan istuimessa korkeussäätö Lehtitasku etumatkustajan selkänojassa Istuinlämmitys	S S S S S S	S S S S S S	S S
Takaistuimet	Kahdessa osassa (60:40) taitettava selkänoja Selkänojassa kaksi kallistusasettoa	S S S S	S S S S	S S
Istuinten verhoilu	Kangas Nahka ja synteettinen nahka	S - -	S - -	S S
TAVARATILA				
Tavaratilan näkösuoja		S S	S S	S S
Tavaratilan jakava välkansi		S S	S S	S S
Koukku ostoskasselle		S S	S S	S S
Tavarankiinnityslenkkejä 2 kpl		S S	S S	S S
Tavaratilassa 12V virtapistoke		S S	S S	S S
Tavaratilan valo		S S	S S	S S
TURVALLISUUS				
SRS-turvavyöt	Kuljettajalle ja etumatkustajalle Etumatkustajalle poiskytkettävissä	S S S S	S S S S	S S
SRS-sivuturvavyöt	Edessä	S S	S S	S S
SRS-turvaverhot	Etu- ja takasivukunioissa	S S	S S	S S
SRS-polviturvavyöt	Kuljettajalle	S S	S S	S S
Turvavyöt	Edessä: 3-piste ELR-turvavyöt: esikiristimet, voimanrajoittimet, korkeudensäätö Takana: 3-piste ELR-turvavyöt	S S S S	S S S S	S S
ISOFIX-kiinnityspisteet	x 2	S S	S S	S S
Lastenistuinten kiinnityspisteet	x 3	S S	S S	S S
Lapsilukot takaovissa		S S	S S	S S
ABS-jarrut ja elektroninen jarruvoimien jako		S S	S S	S S
ESP-ajonvakautusjärjestelmä		S S	S S	S S
Törmäksenestoavustin jalankulkijatunnistuksella (DSBS)		S S	S S	S S
Aktiivinen kaistavahti		S S	S S	S S
Kuljettajan vireystilan valvontajärjestelmä		S S	S S	S S
Liikennemerkkien tunnistusjärjestelmä		S S	S S	S S
Kuolleen kulman valvontajärjestelmä (BSM)		S S	S S	S S
Risteävän liikenteen varoitusjärjestelmä (RCTA)		S S	S S	S S
Mäkilähtöavustin		S S	S S	S S
Rengaspaineiden valvontajärjestelmä		S S	S S	S S
Hätäjarrutestehostin		S S	S S	S S
Pysäköintititkat	Edessä Takana	S S S S	S S S S	S S
Varashälytin	Ovet ja konepelti	S S	S S	S S
eCall-hätäpuhelu toiminto		S S	S S	S S

S : Vakiovaruste - : Ei saatavilla 0 : Lisävaruste

Pidätämme oikeudet varustemuutoksiin niistä etukäteen ilmoittamatta.

TEKNISET TIEDOT

Moottori	BENSIINI		
	1.4 BOOSTERJET HYBRID	4WD	1.5 HYBRID
Vetotapa	4WD		
Vaihteisto	6MT	6AGS-aut	
MITAT			
Pituus	mm	4 300	
Leveys	mm	1 785	
Korkeus	mm	1 593	
Akseliväli	mm	2 600	
Raideväli	Edessä	mm	1 535
	Takana	mm	1 505
Kääntösäde	m	5,4	
Maavara	mm	180	
TILAVUUDET			
Rekisteröity	henkilöä	5	
Tavaratila	Maksimitilavuus	litraa	1 230
	Takaistuimet taitettuna	litraa	665
	Takaistuimet pystyssä	litraa	430
Polttoainesäiliön tilavuus	litraa	47	
MOOTTORI			
Tyyppi	K14D-TURBO HYBRID	K15C HYBRID	
Sylinteriluku	4		
Venttiilien lukumäärä	16		
Jakopään käyttö	Huoltovapaa ketju		
Sylinteritilavuus	cm3	1 373	1 462
Sylinterin halkaisija xskun pituus	mm	73,0x82,0	74,0x85,0
Puristusuhde		10,9	13,0
Suurin teho	kW(hv)/k/min	95 (129) / 5500	75 (102) / 6000
Suurin vääntömomentti	Nm/k/min	235 / 2000-3000	138 / 4400
Polttoainejärjestelmä		Suorasuihkutus	Monipistesuihkutus
SÄHKÖMOOTTORI			
Suurin teho	kW(hv)	10 (13,6)	24,6 (33)
Suurin vääntömomentti	Nm	50	60
Hybridivoimalinjan kokonaisteho	kW(hv)	-	85 (116)
VAIHEISTO			
Tyyppi		6MT	6AGS-aut
Välityssuhteet	1. vaihde	3,615	3,846
	2. vaihde	1,955	2,238
	3. vaihde	1,207	1,540
	4. vaihde	0,886	1,170
	5. vaihde	0,738	0,868
	6. vaihde	0,644	0,660
	Peruutusvaihde	3,481	3,769
Vetopyörästön välitys		4,059	4,688
ALUSTA			
Ohjaus		Tehostettu hammastanko-ohjaus	
Jarrut	Edessä Takana	mm mm	Tuuletetut levyjarrut Levyjarrut
Jousitus	Edessä Takana	mm mm	MacPherson-joustintuet Yhdystukirakenne, erilliset kierrejouset
Renkaat	215/55R17		
PAINOT			
Omamassa	kg	1 305	1 378
Kokonaismassa	kg	1 755	1 810
Perävaunumassat	Jarruton	kg	600
	Jarrullinen	kg	1 500

SUORITUSKYKY				
Huippunopeus	km/h	195	175	
Kiihtyvyys 0-100 km/h	sekuntia	10,2	13,5	
PÄÄSTÖT JA KULUTUS				
Polttoaineenkulutus	Hidas	litraa/100km	6,7	5,9
	Keskinopea	litraa/100km	5,3-5,4	5,4
	Nopea	litraa/100km	5,2	5,0
	Moottoritie	litraa/100km	6,4-6,5	6,8
	Yhdistetty	litraa/100km	5,8-5,9	5,8
CO ₂ -päästöt	Yhdistetty	g/km	132-133	132

Boosterjet-moottoreissa on bensiinihiukkassuodatin (GPF).

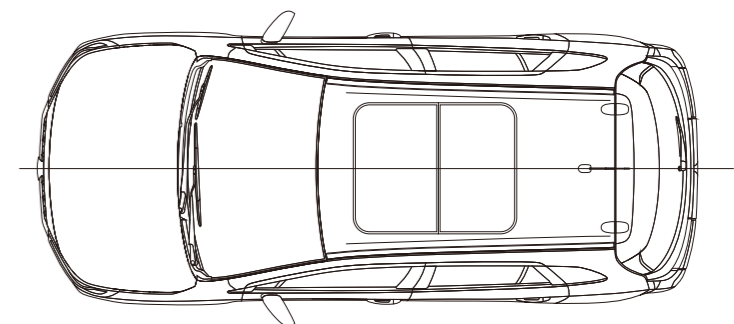
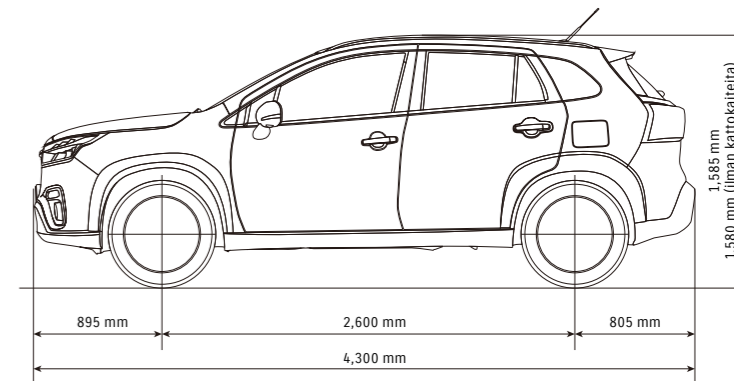
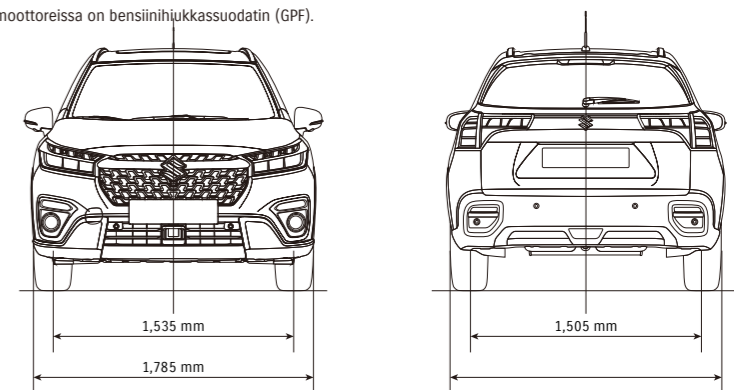



Kuvat, piirrokset ja ilmoitetut varusteet perustuvat esitteen painatushetkellä saatavana oleviin tietoihin ja kansainväliseen kuvamateriaaliin. Autojen varusteet ja värit voivat vaihdella ja poiketa esitetystä. Suzuki Motor Corporation tai Suzuki Motor Finland Oy eivät vastaa eri valmistajien mobiililaitteiden yhteensopivuudesta Suzuki-autojen MirrorLinkTM- ja/tai Bluetooth-järjestelmien kanssa tai näiden toimintahäiriöistä aiheutuneista ongelmista.

Suzuki Motor Finland Oy pidättää itselleen oikeuden muuttaa milloin tahansa etukäteen ilmoittamatta tuotteita, raaka-aineita, varusteita ja teknisiä ominaisuuksia. Lisätietoja tuotteista, niiden saatavuudesta ja lisävarusteista saa lähimmältä Suzuki-jälleenmyyjältä.



SUZUKI MOTOR FINLAND OY
Kaakelikaari 4 B, 017200 Vantaa
www.suzuki.fi